







## ■ フランジ継手

名 称	フレアタイプ	ステンレス製ラップジョイントタイプ
形 状		
特 長	フッ素樹脂ホースをパッキン面まで一体構造とし、フレア加工する事で、接液部が全てフッ素樹脂となります。	標準はSUS304のラップジョイントであり、その他SUS316L、ハステロイ、モネルでも製作可能なスタンダードタイプで、主に高圧用途に適しています。
規 格	JIS、JPI	JIS、ANSI、JPI、DIN、真空（NW、VG・VF） 210KF油圧用（SSA、SHA）
材 質	SS400 / SUS304 / SUS316 / SUS316L / PP / PVC / HTPVC / HIPVC / PTFE / PVDF	
適用マーク		

■他の規格についてはご相談下さい。

## ■ ネジ&パイプ継手

名 称	オスネジタイプ	袋ナットタイプ	パイプタイプ
形 状			
記 号	SM (T01)	SN (T04)	SMP
特 長	六角付きの固定タイプとなります。	ルーズ構造の六角ナットに、様々なネジ規格・シート面での対応が可能です。	チューブサイズ／パイプサイズその他、任意のサイズ・長さで製作が可能です。
規 格	R、G NPT、Mネジ	Gメスシート Gオスシート UNF、W（ウィット）、Mネジ、ローリー継手	各サイズ及び規格をご指定頂くか、 図面のご提示をお願い致します。
材 質	SS400 / SUS304 / SUS316 SUS316L	SS400 / SUS304 / SUS316 SUS316L	SUS304 / SUS316 / SUS316L
適用マーク			

■他の材質についてはご相談下さい。

# Nut & Adapter

袋ナット&アダプター

**袋ナット** ※サイズ等はお問い合わせください。

●標準型 S N ( T 04)

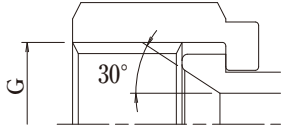

●特殊 S N

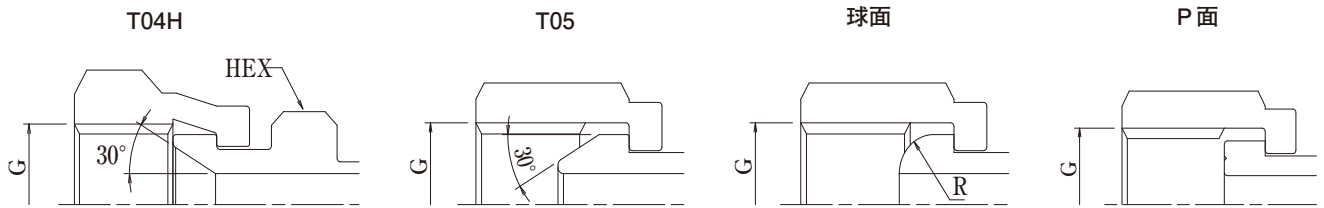

● UNF37° シート

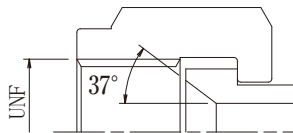

● W ネジパッキンシール

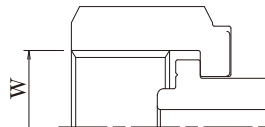

● M ネジ

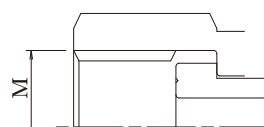

● ローリー継手



※各種ネジをご用意できます。

ホース継手金具と  
継手規格

**アダプター**

形 状	標準記号	Y社	T K社	T G社	S社	N社	J社	B社	
	M オスシート	T 13	1013	12-〇〇〇〇	15	〇〇M300	010	31-〇〇	8001RG 〇〇
	M メスシート	T 09	1009	10-〇〇〇〇	16	〇〇M400	110	21-〇〇	8002RG 〇〇
	F オスシート	T 15	1015	8-〇〇〇〇	14	〇〇M300	—	56-〇〇	8005RG 〇〇
	F メスシート	T 07	1007	7-〇〇〇〇	18	〇〇M800	—	26-〇〇	8008RG 〇〇
	オスシート 90° エルボ	T 33	1033	13-〇〇〇〇	19	〇〇M390	090	L31-〇〇	8021RG 〇〇
	メスシート 90° エルボ	T 34	1034	14-〇〇〇〇	20	〇〇M490	190	L21-〇〇	8022RG 〇〇

■他の材質についてはご相談下さい。

## サニタリー用 ISOフェルール

(単位: mm)

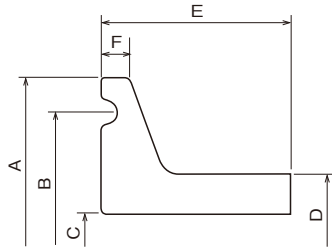

呼径	A	B	C	D	E	F
1.0S	50.5	43.5	23.0	25.4	21.5	2.85
1.25S	50.5	43.5	29.4	31.8	21.5	2.85
1.5S	50.5	43.5	35.7	38.1	21.5	2.85
2.0S	64.0	56.5	47.8	50.8	21.5	2.85
2.5S	77.5	70.5	59.5	63.5	21.5	2.85
3.0S	91.0	83.5	72.3	76.3	21.5	2.85
3.5S	106.0	97.0	85.1	89.1	21.5	2.85
4.0S	119.0	110.0	97.6	101.6	28.0	2.85
4.5S	130.0	122.0	108.3	114.3	28.0	2.85

## サニタリー用 ISOフェルール ※小口径ガス管用

(単位: mm)

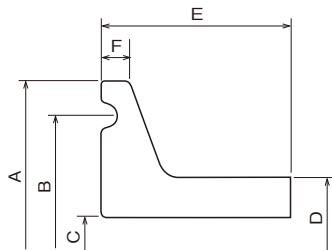

呼径	A	B	C	D	E	F
6A	34.0	27.5	8.1	10.5	17.0	2.85
8A	34.0	27.5	10.5	13.8	17.0	2.85
10A	34.0	27.5	14.0	17.3	17.0	2.85
15A	34.0	27.5	17.5	21.7	17.0	2.85
20A	50.5	43.5	23.0	27.2	21.5	2.85
25A	50.5	43.5	28.4	34.0	21.5	2.85
32A	50.5	43.5	37.1	42.7	21.5	2.85
40A	64.0	56.5	43.0	48.6	21.5	2.85
50A	77.5	70.5	54.9	60.5	21.5	2.85

## サニタリー用 ユニオン規格

(単位: mm)

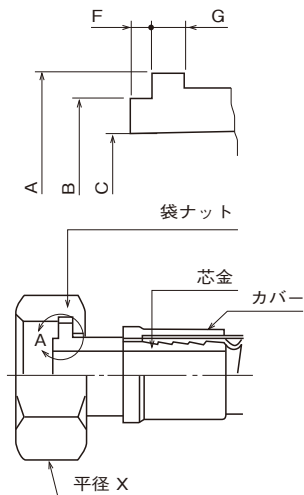

呼称寸法			A	B	C	F	G	X	
A	B	s						小(S)	大(L)
25	1	1.0	33.8	29.2	23.0	3	4	46	
40	1 ½	1.5	47.0	42.7	35.7	3	4	56	61
50	2	2.0	60.5	56.2	47.8	3	4	71	76
65	2 ½	2.5	74.0	69.9	59.5	3	4	85	91
80	3	3.0	87.5	82.6	72.3	3	4	100	106.5
100	4	4.0	114.1	108.7	97.6	3	4	130	137

## 真空用 NWフランジ (NW10 ~ 50) (材質: SUS304,316L)

(単位: mm)

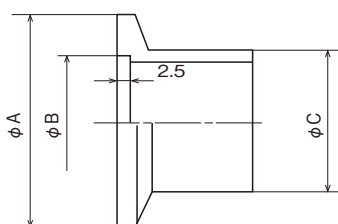

型番	A	B	C
NW10	30	12.2	13.8
NW16	30	17.2	21.7
NW25	40	26.2	27.2
NW40	55	41.2	42.7
NW50	75	52.2	60.5